

# SERIA CX5 | CX6

CX5.80 | CX5.90 | CX6.80 | CX6.90



# Kombajn na każde warunki.

Seria kombajnów z wytrząsaczami słomy CX5 i CX6 marki New Holland obejmuje cztery modele o specyfikacji dopasowanej pod kątem indywidualnych wymogów użytkownika/ Modele z pięcioma lub sześcioma wytrząsaczami słomy posiadają na wyposażeniu system omłotu z 2 lub 4 bębniami o szerokości 607 mm oraz szereg technologii zwiększających wydajność przy pracy w trudniejszym terenie.

Renomowany układ czyszczący Triple-Clean™ i samopoziomujący układ czyszczący Smart Sieve™, który umożliwia pracę kombajnu na skłonach o pochyleniu do 25%, stanowią część systemu wytrząsaczy słomy z regulacją prędkości roboczej Opti-Speed™. Sprawdzony w wysokowydajnych kombajnach CX7 i CX8 system Opti-Speed reguluje prędkością roboczą wytrząsaczy słomy przy jeździe w dół lub w górę zbocza i pozwala zwiększyć wydajność w terenie pagórkowatym nawet o 10%. Wśród innych nowych elementów można wymienić standardowy hydrauliczny rewers nagarniacza, automatyczny system czyszczenia kombajnu przy zmianie uprawy roślinnej i nową, jeszcze przestronniejszą kabinę zapewniającą lepszą widoczność i wyższy komfort.

Jako jednostki napędowe stosowane są renomowane silniki NEF lub Cursor, spełniające wymogi normy emisji spalin Tier 4B. Silniki cechuje niskie zużycie paliwa i czysta praca. Przy zaledwie 2000 obr/min rozwijają one moc od 258 do 340 KM. Przy pracy w terenie pagórkowatym te wszechstronne kombajny posiadają moc i specyfikację, które umożliwiają im osiągnięcie wydajności i skuteczności czyszczenia ziarna jak przy pracy w równym terenie. Do pracy w jeszcze trudniejszych warunkach oferowane są modele CX5 i CX6 w wersji Laterale, która pozwala niwelować nachylenie stoku do nawet 18%. Natomiast model CX5.90 Hillside umożliwia korektę bocznego nachylenia stoku wynoszącego nawet 38%.

Do wszystkich modeli jest dostępna bogata gama zespołów żniwnych, w tym także wysoko wydajne zespoły żniwne do zbioru zbóż i zespoły żniwne Varifeed™ o szerokości do 9,15 m. Do zbioru kukurydzy są przeznaczone pięcio-, sześcio- i ośmiorzędowe zespoły żniwne.

New Holland. Specyfikacje dopasowane pod kątem indywidualnych wymogów klienta.





### Wersja „Laterale” zachowuje wydajność na stromych zboczach

W celu zapewnienia zrównoważonej pracy w warunkach pagórkowatych, modele CX5.90 i CX6.90 są dostępne w wersjach „Laterale”. Prosty i niezawodny automatyczny układ poziomujący zapewnia korekcję pochyłości poprzecznych do 18%. Oprócz standardowego układu czyszczącego Triple-Clean™ wersja Laterale jest wyposażona w samopoziomujący układ Smart Sieve™ i system wytrząsaczy słomy z regulacją prędkości roboczej Opti-Speed™. Co z tego wynika? Wyższa skuteczność czyszczenia przy pracy w trudnym terenie.



Modele Laterale	Stopień korekcji (%) W poprzek stoku
CX5.90	18
CX6.90	18

### Zbiór na zboczach – tak to działa

Do profesjonalnych zastosowań na bardzo stromych wzniesieniach, marka New Holland poleca kombajn CX5.90 Hillside. Skuteczność separacji i czyszczenia jest zapewniona dzięki dwóm niezależnym układom hydraulicznym: jeden służy do bocznej korekcji nachylenia, drugi do korekcji wzdłużnej. Ze względu na to, że koła trakcyjne pozostają w pozycji pionowej, wzrasta bezpieczeństwo i wydajność pracy w polu. Mocny silnik, o maksymalnej mocy 300 KM, wytrzymała hydrostatyczna skrzynia biegów i duże hamulce tarczowe zapewniają optymalną pracę skuteczność na polu. Kombajny w wersji Hillside są też dostępne w wersjach węższych o maksymalnej szerokości równej 3,5 m.



Modele Hillside	Stopień korekcji (%)		
	W poprzek stoku	W górę	W dół
CX5.90 Hillside Wide	38	30	10
CX5.90 Hillside Narrow	32	30	10

Modele	Zespół żniwny szerokość cięcia (m)	Przystawka do kukurydzy Liczba rzędów	Moc maks. (KM)	Liczba wytrząsaczy słomy	Zbiornik na ziarno pojemność (l)
CX5.80	4,57 - 7,62	5 / 6 / 8	258	5	8300
CX5.90	4,57 - 7,62	5 / 6 / 8	300	5	8300
CX6.80	4,57 - 9,15	6 / 8	300	6	9300
CX6.90	4,57 - 9,15	6 / 8	340	6	9300

# CX5 i CX6. Wszechstronność dostępna w standardzie.

Kombajny CX5 i CX6 marki New Holland łączą w sobie eleganckie wzornictwo z praktycznymi elementami, aby ułatwić konserwację, poprawić widoczność oraz ułatwić czyszczenie i magazynowanie maszyny. Dzięki kabinie Harvest Suite™ Deluxe modele CX5 i CX6 wyróżnia również większy komfort pracy operatora. Mniej widoczne natomiast są modyfikacje wprowadzone z myślą o ograniczeniu przestoju. Zmniejszono liczbę punktów smarowania, a funkcja automatycznego czyszczenia pozwala skrócić czas przejścia ze zbioru jednej uprawy roślinnej na zbiór innej, tym samym zwiększając elastyczność zastosowań maszyny przy zbiorze różnych roślin.

## Doskonała wydajność

Nowe kombajny CX5 i CX6 wyróżniają się nadzwyczajną wydajnością podczas żniw. Zaawansowana konstrukcja młocarni oraz zespołu czyszczącego pozwala na zwiększenie przepustowości, umożliwiając szybką jazdę podczas zbiorów i osiąganie wysokiej wydajności dziennej. Całkowita wydajność czyszczenia została znacznie zwiększona dzięki innowacyjnemu systemowi kaskadowemu Triple-Clean™, który zwiększa efektywność działania układu sitowego o 15%.

## Najszersza uniwersalność w swojej klasie

Elastyczność przy zmianie rodzaju plonu nigdy nie była tak wysoka; jest to zapewnione dzięki łatwej wymianie elementów klepiska. Ponadto łatwy w użyciu zestaw ustawień dostosowanych do poszczególnych typów roślin pozwala uzyskać optymalną wydajność kombajnu CX niezależnie od rodzaju i stanu plonu. Bogaty wybór zespołów żniwnych do zbioru zbóż i kukurydzy zapewnia maksymalną wszechstronność kombajnu.

## Doskonała jakość zbiorów

Uzyskiwanie czystych, nieszkodzonych ziaren zboża oraz słomy o jakości zgodnej z wymaganiami klienta jest gwarantowane dzięki niezwykle łatwemu dostosowywaniu kombajnu do różnych ustawień. System wytrząsaczy słomy z regulacją prędkości roboczej Opti-Speed™ pozwala zwiększyć wydajność maszyny przy pacy w pofalowanym terenie.

## Łatwość obsługi

Praktyczne zautomatyzowanie wszystkich podstawowych funkcji kombajnu przyczynia się do ułatwienia pracy operatora. Kabina Harvest Suite™ Deluxe oferuje zaawansowane rozwiązania zwiększające komfort, co wpływa korzystnie na czujność operatora i jednocześnie eliminuje konieczność stałego utrzymywania koncentracji nawet w najdłuższy dzień pracy.

Standardowy monitor dotykowy IntelliView™ IV o przekątnej 26,4 cm

Kabina Harvest Suite™ Deluxe

Czterolęcuchowy układ podający

Hydrauliczny rewers nagarniacza

Zespół żniwny Varifeed™







# Historia nowoczesnych kombajnów New Holland.

- 1952:** Pierwszy w Europie samobieżny kombajn konwencjonalny zjeżdża z linii produkcyjnej w Zedelgem. Następuje rewolucja w technologii zbioru zbóż.
- 1955:** We wczesnych latach pracy kombajnów samobieżnych rolnicy potrzebowali niewielkich jednostek, a model M73 z bębniem o szerokości młocarni 73 cm zaspokajał ich potrzeby. To jedyny kombajn z bębniem o szerokości poniżej metra.
- 1958:** Model M103 osiąga rekordową wydajność z wynikiem 7 ton na godzinę. Kolejna imponująca liczba: 27510 sztuk modelu M103 zjechało z linii produkcyjnych w niespełna dekadę.
- 1963:** Powstaje M140, pierwszy „nowoczesny” kombajn. Najwyższą wagę przyłożono do komfortu pracy operatora oraz rozmiaru zbiornika na ziarno. Aby zwiększyć wydajność maszyny, po raz pierwszy zastosowano bęben o szerokości 1,25 metra i 5 wytrząsaczy słomy.
- 1970:** Miała miejsce kolejna rewolucja w zbiorach – rodzinę modeli 1550 wyposażono w separator obrotowy. Czterdzieści lat później technologia ta jest wciąż wykorzystywana niemal we wszystkich modelach kombajnów konwencjonalnych.
- 1977:** Seria 8000 stała się pierwszą na świecie serią kombajnów wyposażoną w 6 wytrząsaczy słomy. Komfortowa kabina, możliwość zmiany kierunku napędu przenośnika ślimakowo-palcowego, układ do domłacania kłosów Roto-Thresher™, podwójny kaskadowy układ czyszczący przyczyniły się do znacznego wzrostu poziomu wydajności.
- 1986:** Wprowadzono na rynek serię TX30 zaprojektowaną z myślą o profesjonalnych zastosowaniach przy zbiorach. Zalety modelu, nadzwyczaj dobra widoczność z kabiny, wyższy poziom niezależności oraz intuicyjne w użyciu monitory, pozwoliły mu osiągnąć wyjątkowo wysoką wydajność.
- 1994:** Powstał model TX60 o mocy nawet 325 KM i dostępny także z potężnym hederem o szerokości 9,14 metra i dysponującym technologią przechyłu na boki.

1952



1958



1963



1970



1977



1986



## Prosto z Zedelgem

Nowe modele CX5 i CX6 są konstruowane w Zedelgem (Belgia), gdzie znajduje się globalne centrum badawczo-konstrukcyjne marki New Holland. Właśnie tutaj, przed ponad 100 laty, Leon Claeys zbudował pierwszą młocarnię, która zrewolucjonizowała prace przy zbiorach zbóż. Dziś Zedelgem stanowi synonim przełomowych odkryć w tej dziedzinie. W 1952 wyjechał stąd pierwszy w Europie samobieżny kombajn zbożowy. Również dziś pomysłowi inżynierowie z równą pasją opracowują tu kolejne generacje maszyn do zbioru płodów rolnych. Dzięki zaawansowanemu procesowi rozwoju produktów i wszechstronnej wiedzy pracowników zakładu World Class Manufacturing seria kombajnów CX5 i CX6 wraz z innymi flagowymi produktami do zbiorów, kombajnami CR Twin Rotor™, prasami kostkującymi BigBaler oraz kombajnami do zbioru roślin paszowych FR, wciąż wyznaczają standard w branży.

- 2003:** Seria CS była skierowana do właścicieli średnich gospodarstw, którzy potrzebują maszyn gwarantujących wydajność i niezawodność. Innowacje, takie jak hedery Varifeed™ i układ Smart Sieve™, zapewniały utrzymanie wysokiej wydajności dziennej. Zmodyfikowane wzornictwo oraz nowoczesna, ergonomiczna kabina Discovery Cab była zapowiedzią nowego rodzaju kombajnu klasy średniej. Przewagę nad konkurencją zapewniała mu kabina zawieszona na gumowych amortyzatorach i zaawansowane funkcje sterowania.
- 2006:** Seria kombajnów CSX opierała się na doskonałej reputacji jej poprzedników. Nowe silniki zgodne z normą emisji spalin Tier 3 oferowały moc zwiększoną do 333 KM w największych modelach z sześcioma wytrząsaczami i większymi zbiornikami na ziarno, w których zastosowano technologię z czterema bębnami, odrzutnikiem Straw Flow™ oraz kolorowym monitorem IntelliView™ II.
- 2011:** Wygląd modeli CX5000 i CX6000 został zmodyfikowany na wzór pozostałych modeli z rodziny. Oferowały one większe zbiorniki na ziarno i rurę wyładowczą umieszczoną nad kabiną. W maszynach zastosowano technologie ECOBlue™ SCR i Opti-Fan™. Podzielone na sekcje klepisko wpłynęło na większą elastyczność w przypadku zmiany zbieranych upraw. Kabinę wzbogacono o dźwignię wielofunkcyjną CommandGrip™ oraz ekran dotykowy IntelliView™ III.
- 2015:** Kombajny CX5000 i CX6000 Elevation wyróżniają się zwiększoną o 15% skutecznością czyszczenia dzięki zastosowaniu kaskadowego układu Triple-Clean™, ulepszonym układem zarządzania pozostałościami, większymi oponami tylnymi, powiększonym zbiornikiem ziarna oraz większym monitorem IntelliView™ IV™.
- 2017:** Nowe kombajny CX5 i CX6 spełniające wymogi normy Tier 4B posiadają na wyposażeniu system wytrząsaczy słomy z regulacją prędkości roboczej Opti-Speed™, który umożliwia wzrost wydajności nawet o 10%, i zupełnie nową kabinę Harvest Suite™ Deluxe i unikatowym poziomie komfortu.

1994



2003



2006



2011



2015



2017



# Doskonałe zespoły żniwne.

## Wysokowydajne hedery zbożowe sprawdzają się w modelach CX

Równomierny przepływ masy przez przyrząd żniwny to początek sukcesu: nagarniacz o dużej średnicy i łatwej regulacji, dynamiczne działanie kosy oraz chowane palce na całej szerokości przenośnika ślimakowego zapewniają nieprzerwane podawanie materiału od chwili rozpoczęcia pracy. System szybkiego podłączania hedera oraz niezawodne usuwanie zatorów pozwalają zaoszczędzić cenny czas.



Zespoły żniwne		CX5.80	CX5.90	CX6.80	CX6.90
Szerokość cięcia hedera zbożowego** High Capacity	(m)	4,57 - 7,32	4,57 - 7,32**	4,57 - 9,15	4,57 - 9,15
Szerokość cięcia hedera Heavy-Duty Varifeed™**	(m)	4,88 - 7,62	4,88 - 7,62**	4,88 - 9,15	4,88 - 9,15
Szerokość cięcia hedera zbożowego High Capacity Hillside	(m)	–	4,57 - 6,10	–	–

\* Niedostępne w wersji Hillside – Niedostępne

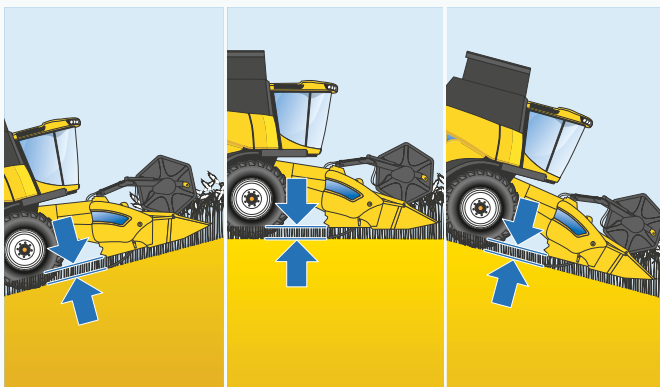

### Układ Autofloat™ II

- Układ Autofloat™ II koryguje ciśnienie w siłownikach podnoszenia w celu zapewnienia maksymalnej dokładności ustawiania zespołu żniwnego w warunkach pagórkowatych
- Zespół żniwny nie wbija się w glebę podczas pracy w dół zbocza oraz utrzymuje prawidłową wysokość ścierniska podczas pracy w górę zbocza



### Oszczędność cennego ziarna

- Hydrauliczna kosa pionowa o specjalnej konstrukcji zapewnia idealne i precyzyjne cięcie krawędzi łań jednocześnie ograniczając straty ziarna do minimum
- Hydrauliczne kosy pionowe mogą być transportowane na ramie zespołu żniwnego





### Hedery zbożowe Heavy-Duty Varifeed™ dopasowują się do warunków zbioru

- Położenie noża zespołu żniwnego Varifeed™ można regulować w celu zapewnienia optymalnej konfiguracji zespołu dla danego zboża
- Regulacja wysuwu stołu o 575 mm umożliwia idealne ustawienie kosy tnącej i zapewnia najwyższej jakości wydajność cięcia oraz prawidłowe podawanie
- Regulacja elektrohydrauliczna jest dokonywana z kabiny, a pozycje zespołu żniwnego jest zamknięte przy wszystkich położeniach kosy

### Bezproblemowa praca operatora

- Automatyczna kontrola wysokości zespołu żniwnego daje wybór pomiędzy kontrolą wysokości ścierniska i automatyczną kompensacją wysokości zespołu
- Układ Lateralfloat dba o prawidłowe ustawianie poprzeczne przyrządu żniwnego na nierównych polach
- W celu zwiększenia wygody operatora układy Lateralfloat i Autofloat™ II pracują automatycznie

# Perfekcyjne współdziałanie.

Marka New Holland przygotowała asortyment pięcio-, sześć- i ósmiorzędowych przystawek do kukurydzy, który jest idealnie dopasowany do zróżnicowanych profili roboczych maszyn CX5 i CX6. W następstwie zakrojonych na szeroką skalę prób w polu, zarówno wersja sztywne, jak i rozkładana zapewnia większą wydajność i niezawodność prac żniwnych.

## Dopasowany do prac w pofalowanym terenie

Praca z hederami do kukurydzy New Holland na polach pofalowanych lub nawet pagórkowatych nie jest problemem. Jeżeli hedery są zamontowane na modelach „Laterale”, istnieje specjalny układ napędowy służący do obsługi zmieniającego się położenia hedera.

Hedery do zbioru kukurydzy		CX5.80	CX5.90	CX6.80	CX6.90
Składane hedery do zbioru kukurydzy	(Liczba rzędów)	6 - 8*	6** - 8*	6 - 8	6 - 8
Sztywne hedery do kukurydzy	(Liczba rzędów)	5	5	5	5

\* Tylko w połączeniu z konkretnymi rozmiarami opon i na płaskich polach \*\* Niedostępne w wersji Hillside



## Zaawansowane zespoły żniwne do kukurydzy dla nowoczesnych rolników

- Asortyment unowocześnionych przystawek do kukurydzy zaspokoi wszystkie wymagania, jednocześnie zwiększając wydajność i efektywność podczas zbioru kukurydzy
- Krótsze dzioby lepiej nadążają za konturami gruntu, zapobiegając ugniataniu cennych zbiorów
- Odpowiednio wyprofilowane, plastikowe osłony głowic wciągających kierują materiał na tylną część przystawki, jednocześnie minimalizując straty
- Wymienne elementy cierne wydłużają okres trwałości użytkowej zespołów, natomiast wszystkie plastikowe osłony są podnoszone do góry za pomocą siłowników gazowych, co ułatwia czyszczenie i konserwację



## Pełne przystosowanie do zbioru kukurydzy

- Skuteczne młócenie kukurydzy i fasoli wymagana niskiej prędkości obrotowej ślimaka
- Opcjonalny reduktor prędkości ślimaka umożliwia pracę przy odpowiednich ustawieniach, dodatkowo zwiększając wszechstronność kombajnu





### Najlepsze rozdrabnianie w klasie

- W celu drobniejszego siekania i idealnego rozkładania posiekanego materiału można zastosować zintegrowane siekacze łodyg
- Dostosowane do rzędów głowice do siekania zapewniają całkowite pokrycie
- Renomowane przystawki do kukurydzy marki New Holland, wyposażone w zintegrowane siekacze są powszechnie uważane za „najlepsze w swojej klasie”

### System ochrony opon Stalk Stomper

- Nasza oferta została wzbogacona o opcjonalny zestaw „Stalk Stomper” do sztywnych lub składanych przystawek do kukurydzy
- Ślizgi sprężynowe „Stalk Stomper”, zamontowane na ramie zespołu żniwnego, ugniatają ściernisko przed kołami
- Znaczące ograniczenie prawdopodobieństwa przebić lub nierównego zużycia opon

### Prowadzenie wzdłuż rzędu zwiększa wydajność prac polowych

- Układ automatycznego prowadzenia w rzędach pozwala zminimalizować obciążenie operatora i zwiększyć wydajność
- Cyfrowe czujniki w układzie automatycznego prowadzenia w rzędach stale monitorują położenie kombajnu, utrzymując go na właściwym torze w celu zapewnienia wysokiej precyzji pracy
- Dokładne nadążanie za rzędami ogranicza straty kolb i zwiększa rentowność

## Sprawniejszy przepływ masy żniwnej zwiększa wydajność żniw.

Podajnik w kombajnach CX5 i CX6 wyposażono w cztery łańcuchy z listwami łączącymi, co pozwoliło zwiększyć przepływ zboża. Materiał jest nieustannie przemieszczany od hedera Varifeed™, przez przenośnik, do bębna. Zapewnia to znaczne ograniczenie powstawania zatorów w trudnych warunkach i zwiększa efektywność pracy.







### Ciągła ochrona przed kamieniami

- Mechaniczny system ochrony przed kamieniami wybija kamienie do dużego chwytacza kamieni, ochraniając w ten sposób bęben młócający przed ewentualnymi uszkodzeniami
- System pracuje nieprzerwanie dzięki czemu nie dochodzi do spowolnienia prac żniwnych
- Chwytacz na kamienie można opróżnić raz na dzień przy użyciu dogodnie umieszczonej dźwigni



### Odblokowywanie w kilka sekund

- Zatory zespołu żniwnego są natychmiast usuwane przez hydrauliczny układ rewesu
- Powstały zator w podajniku pochyłym można w prosty sposób usunąć. Rewers hydrauliczny wycofuje łańcuchy podajnika oraz cały napęd hedera. Istnieje również możliwość ponownego wciągnięcia masy na wolnych obrotach, tworząc tzw. „kołyskę” dzięki której materiał zostaje rozluźniony, zapobiegając jednocześnie powstawaniu zatoru przy ponownym załączeniu napędu podajnika pochyłego
- Nowy hydrauliczny rewers nagarniacza ułatwia operatorowi usunięcie zatoru masy żniwnej

# Dwa lub cztery bębny, w każdym przypadku z technologią Opti-Speed™.

Kombajny CX5 i CX6 marki New Holland są oferowane w wersji ze standardowym bębniem młójącym i odrzutnikiem słomy lub w wersji z czterema bębnami i systemem Opti-Thresh™, która ponadto posiada separator obrotowy i odrzutnik słomy Straw Flow™. System Opti-Thresh™ pozwala dostosować maszynę do zbioru wielu upraw roślinnych w różnych warunkach i zwiększyć wydajność bez uszczerbku dla jakości ziarna i słomy. Zmodyfikowano konstrukcję regulowanych płyt w odrzutniku słomy, aby usprawnić usuwanie słomy z bębna i ograniczyć uszkodzenia ziaren.

Kolejnym rozwiązaniem zwiększającym wydajność i efektywność kombajnów CX5 i CX6 jest system Opti-Speed™, który jest stosowany w większych kombajnach serii CX7 i CX8. Ten system automatycznie reguluje szybkość roboczą wytrząsaczy słomy, kompensując tym samym nachylenie stoku. Przy jeździe pod górkę szybkość robocza wytrząsaczy maleje, aby przytrzymać dłużej słomę i wyłuskać ziarna z pozostałej masy żniwnej. Przy jeździe w dół zbrocza szybkość robocza wytrząsaczy wzrasta, aby zapobiec wypadaniu słomy do przodu i blokowaniu przepływu masy żniwnej.

Kolejnym usprawnieniem jest zmodyfikowana konstrukcja odrzutnika słomy w postaci kwadratowych regulowanych listw, mających za zadanie usprawnienie usuwania słomy z bębna, zmniejszenie ilości uszkodzonych ziaren i zwiększenie wydajności przy zbiorze wilgotnych upraw.

..... Podzespoły standardowe

..... Podzespoły opcjonalne

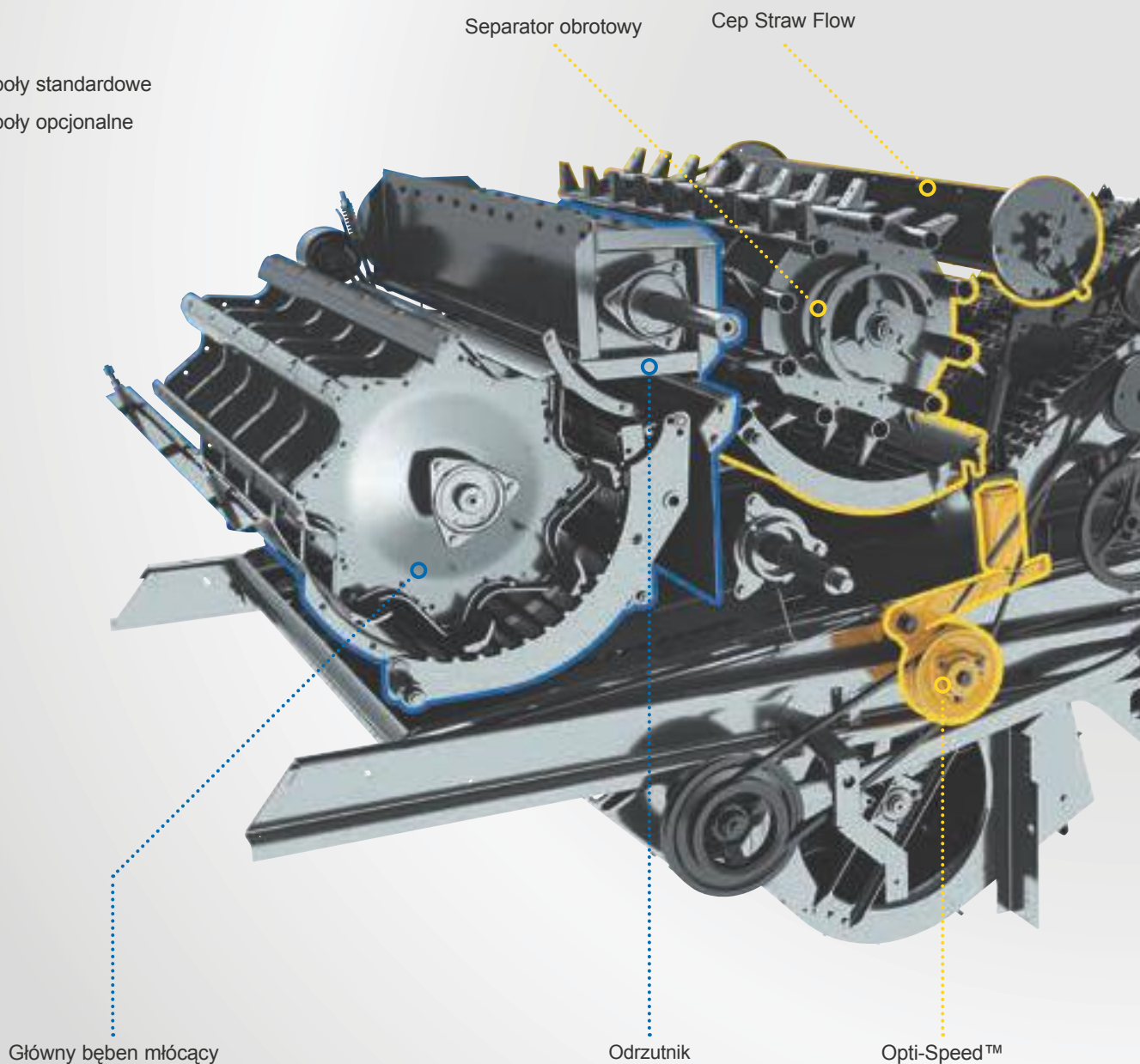



### Wytrząsacze słomy o zmiennej szybkości Opti-Speed™: tylko w kombajnach marki New Holland

- Wytrząsacze słomy o zmiennej szybkości Opti-Speed™, automatycznie dostosowujące się do warunków pracy, zapewniają wzrost wydajności nawet o 10%
- Wystarczy wybrać nastawę dla pszenicy, kukurydzy, rzepaku lub ryżu, a Twój CX5 lub CX6 automatycznie dostosuje szybkość wytrząsacza słomy do ustawionej uprawy roślinnej
- Podczas jazdy w górę zbocza, szybkość wytrząsacza słomy zostaje zredukowana, aby nie doszło do wysypania się ziarna z maszyny
- Z kolei podczas jazdy w dół zbocza szybkość zostaje zwiększona w celu zapobieżenia zatorom i utrzymania wydajności oddzielania
- System komunikuje się na bieżąco z systemami Opti-Fan™ i Opti-Clean™, precyzyjnie regulując szybkość roboczą wytrząsacza słomy w zakresie od 170 do 240 obr/min

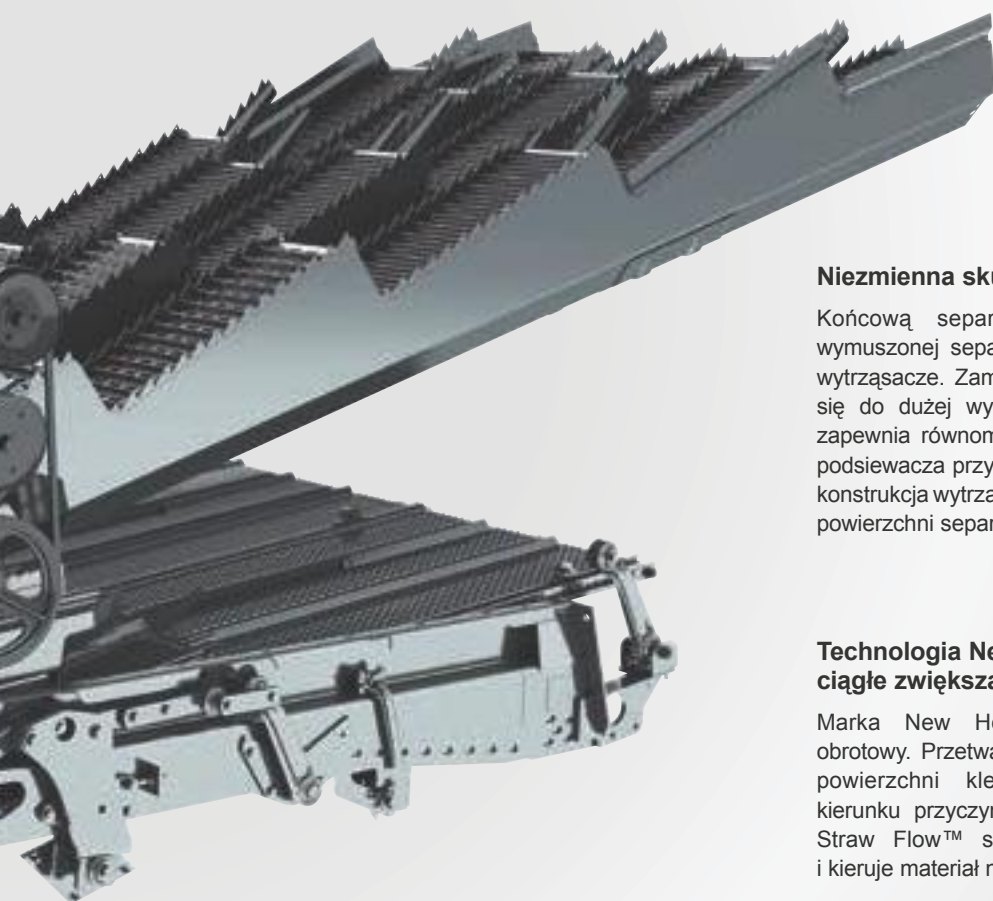

### Niezmienna skuteczność

Końcową separację ziarna pozostałego po intensywnej wymuszonej separacji w technologii czterobębnowej zapewniają wytrząsacze. Zamknięta konstrukcja ich dolnej części przyczynia się do dużej wytrzymałości i długotrwałej niezawodności oraz zapewnia równomierne dostarczanie odseparowanego ziarna do podsiewacza przy pracy na nachylonych stokach. Niesymetryczna konstrukcja wytrząsaczy zwiększa ich wydajność, bez powiększania powierzchni separacji.

### Technologia New Holland - ciągle zwiększanie wydajności

Marka New Holland zaprojektowała specjalny separator obrotowy. Przetwarzanie większej ilości ziarna dzięki dodatkowej powierzchni klepiska, dodatkowe wydzielanie i zmiany kierunku przyczyniają się do skuteczności separacji. Odrzutnik Straw Flow™ stanowi uzupełnienie „wymuszonej separacji” i kieruje materiał na wytrząsacze.

### Dynamiczny omłot bez uszkodzeń ziarna

Siły cierne, gwarantowane przez bęben o średnicy 60 cm, delikatnie, ale skutecznie wymłaca ziarna z łusek, nawet w najgrubszej warstwie materiału. Powierzchnia klepiska, na której następuje omłot, z kątem opasania do 121 stopni, jest po prostu ogromna. Regulacja prędkości bębna oraz dopasowanie szczeliny klepiska są dokonywane z kabiny.

# Szybkie i łatwe dostosowanie do wszystkich rodzajów ziarna.

Kombajny CX5 i CX6 marki New Holland oferują także zaawansowane możliwości rozbudowy i adaptacji, co dodatkowo zwiększa ich wybitną wszechstronność oraz skuteczność pracy w każdym rodzaju zbóż. Pozwala to uniknąć kompromisów, jeśli chodzi o jakość ziarna lub słomy. Maszynę można z wyjątkową łatwością dostosować w przypadku zmiany rodzaju uprawy.

Technologia czterech bębnow	CX5.80	CX5.90	CX6.80	CX6.90
Układ Opti-Thresh™	●	●	●	●
Układ Multi-Thresh™	○	○	○	○
Separator obrotowy z odrzutnikiem Straw Flow™	○	○	○	○
Pełen zakres regulacji	●	●	●	●

● Standard ○ Wyposażenie opcjonalne

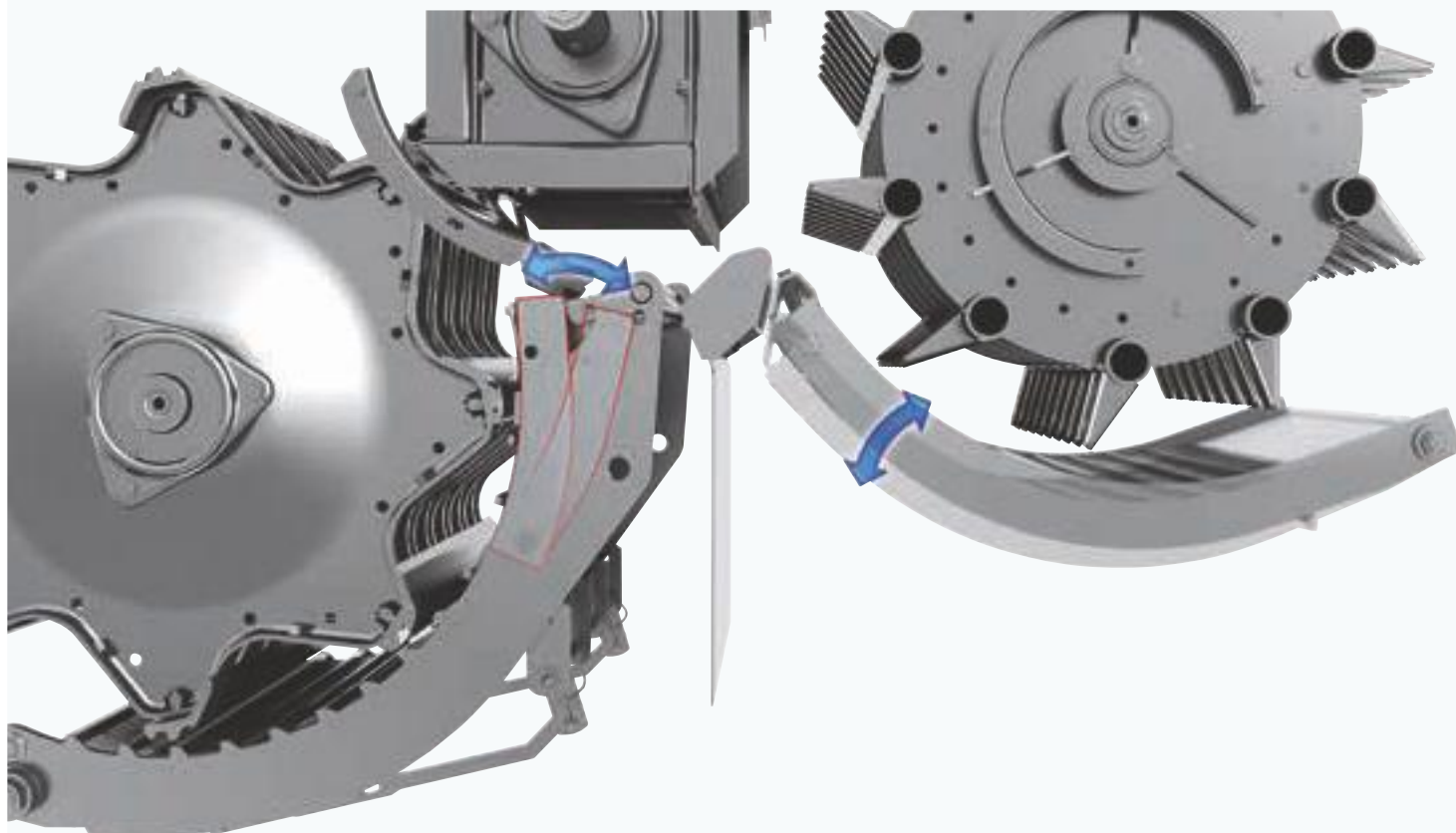

## Omłot na żądanie: układ Opti-Thresh™ - jakość omłotu na żądanie

Dostosowanie systemu omłotu do dojrzałości ziarna i wielkości przerobu może być realizowane dzięki układowi Opti-Thresh™ poprzez zmianę położenia tylnej części klepiska. W pozycji zamkniętej kąt opasania klepiska wynosi 121°. Gdy górna, umocowana na zawiasach, część zostanie odsunięta od bębna, omłot jest mniej dynamiczny i jakość słomy się poprawia. Zmiana pozycji części klepiska Opti-Thresh™ jest teraz bardzo łatwa, co zwiększa wygodę użycia tego układu.

## Elastyczność działania dzięki układowi Multi-Thresh™

Istnieje możliwość dostosowania pracy do różnych gatunków zbóż i różnych poziomów wilgotności materiału – umożliwia to układ Multi-Thresh™ z dwupozycyjną regulacją klepiska separatora obrotowego. Ustawienie to jest dodatkowe w stosunku do podwójnego zakresu prędkości separatora obrotowego.









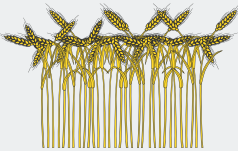

### Standard - dzielone klepisko: łatwa obsługa, szybka wymiana

- Zredukowany czas przezbrojenia z 6 godzin do 20 minut! W razie przejścia z jednego zboża na drugie, dolne dzielone sekcje klepiska można wymienić bez konieczności demontażu przenośnika pochylonego słomy

### Łatwa zmiana ustawień

- Regulacja sekcji klepiska Opti-Thresh™ oraz uchwyty regulacyjne klepiska separatora obrotowego Multi-Thresh™ są dostępne po prawej stronie maszyny
- Napinacz pasa napędowego, służący do zmiany prędkości separatora obrotowego, jest również łatwo dostępny

		<p>Bęben standardowy i małe dzielone klepisko do zbóż drobnoziarnistych</p>
		<p>Bęben standardowy i standardowe dzielone klepisko do kukurydzy</p>
		<p>Bęben uniwersalny i dzielone klepisko do ryżu</p>

# Równomierny przepływ czystego ziarna.



Wydajność czyszczenia w modelach kombajnów New Holland CX5 i CX6 odpowiada ich dużej wydajności omłotu i separacji. Duże regulowane sита, poruszające się w przeciwnych kierunkach oraz potężny wentylator zapewniający równomierny przepływ powietrza, są uzupełnione dodatkowymi pomysłowymi elementami: kaskadowy układ czyszczący Triple-Clean™, konstrukcja Smart Sieve™, praktycznie eliminująca wpływ pochylenia bocznego oraz nagrodzony system Opti-Fan™, dostosowujący przepływ powietrza do wzdłużnego pochylenia kombajnu.

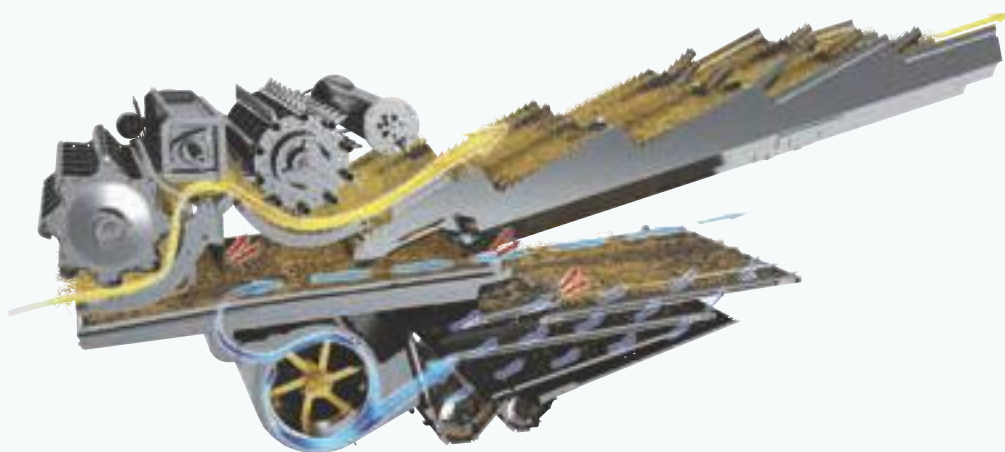

## Kaskadowy układ czyszczący Triple-Clean™

Standardowy, kaskadowy układ czyszczący Triple-Clean™ zwiększa skuteczność czyszczenia nawet o 15%. Ta prosta i zarazem innowacyjna funkcja usprawnia czyszczenie za pomocą specjalnej kaskady pośrodku podsiewacza, gdzie dodatkowy nadmuch powietrza usuwa większe ilości siewki i plew przed sitami głównymi. To trójkaskadowe rozwiązanie zapewnia stałą, wysoką jakość czyszczenia także wtedy, gdy maszyna jest w pełni obciążona. Kolejnym rozwiązaniem zwiększającym wydajność jest nowy, przenośnik poprzeczny, który szybciej transportuje ziarno do przenośnika pionowego zapewniając w kombajnach wyposażonych w 6 wytrząsaczy zwiększoną przepusowność układu nawet o 10%.



## Oświetlenie ledowe

- Standardowo dostępne oświetlenie ledowe pomaga operatorowi przy sprawdzaniu kosza sitowego w dzień i w nocy



## Poręczna konsola sterowania

- W celu uzyskania maksymalnej skuteczności czyszczenia w zmiennych warunkach żniwnych, regulacja sit może być dokonywana z kabiny



## Łatwe wyjmowanie podsiewacza

- Utrzymanie skuteczności działania podsiewacza przy trudnych uprawach, takich jak rzepak czy kukurydza, może wymagać regularnego czyszczenia. Podsiewacz kombajnu CX może zostać wysunięty od przodu



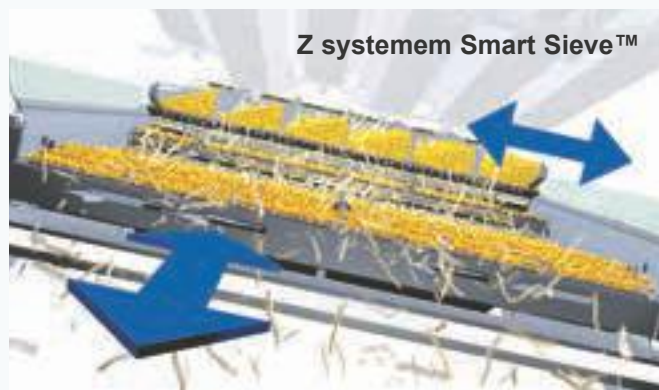
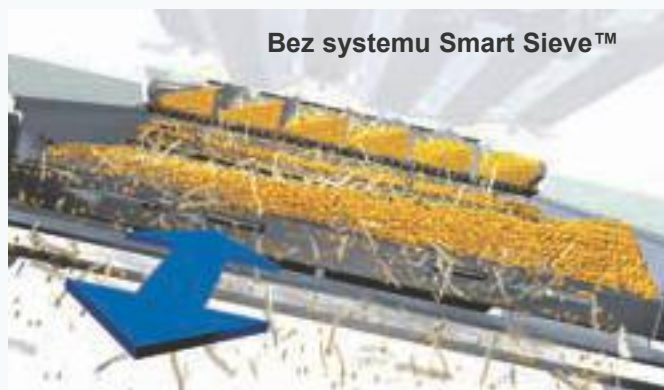

### Smart Sieve™: Neutralizacja wpływu pochylenia bocznego do 25% po obu stronach

- W modelach „Laterale”, standardowy układ Smart Sieve™ generuje poprzeczny ruch sita, kierując ziarna do góry
- Równa warstwa ziarna i równomierny przepływ powietrza na całej szerokości sit pozwala utrzymać maksymalną wydajność czyszczenia

### Prawdziwie inteligentne rozwiązanie: brak kołysania wahadłowego na płaskich polach

- Praca innowacyjnego układu, który kontroluje poprzeczny ruch sit, jest zależna od stopnia pochyłości. Aby uniknąć niechcianego wychyłu/ruchu promieniowego, jest on połączony z ramionami przegubowymi sit
- To opatentowane rozwiązanie neutralizuje wychył promieniowy i zapewnia idealnie zrównoważoną dynamikę sit

### Jeszcze inteligentniejsze rozwiązanie: automatyczne dostosowanie do rozmiaru ziarna

- Ruch poprzeczny sit jest zależny nie tylko od stopnia pochyłości: prędkość wentylatora, dobierana pod kątem wielkości ziaren, jest również brana pod uwagę w celu ustalenia optymalnego kąta wyrzutu

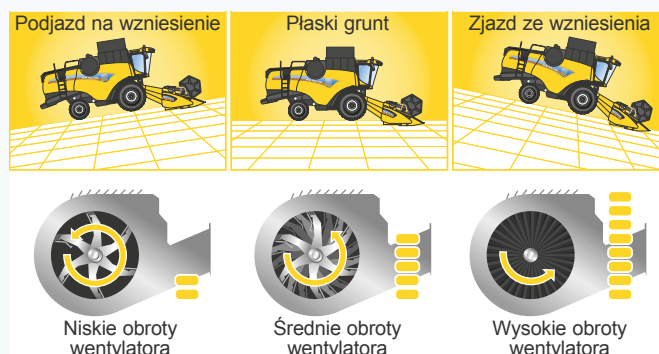
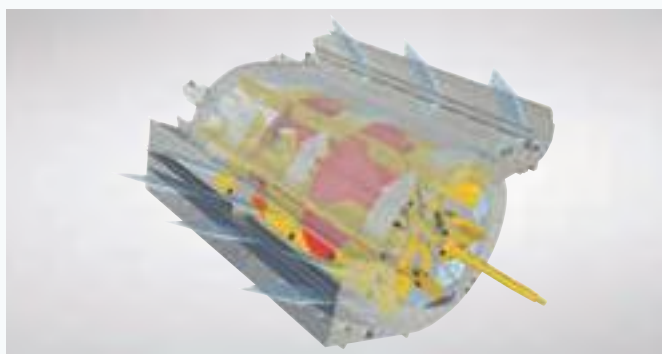

### Nowa konstrukcja wentylatora łopatkowego

- Wielokrotnie nagradzany układ Opti-Fan™ zapewnia prosty i zarazem niezwykle skuteczny sposób korygowania przepływu materiału przez kosz czyszczący
- Niezależnie od tego, czy praca odbywa się w górę, czy też w dół zbocza, prędkość wentylatora jest dostosowywana automatycznie do kierunku oraz do stopnia nachylenia

### Eliminacja wpływu pochylenia wzdłużnego: system Opti-Fan™ precyzją przedmuchu

- Triple-Clean™ Opti-Fan™ zapewnia wydajny podmuch powietrza przez trzy wyloty
- Dwa wyloty wspomagają czyszczenie na sitach, zaś jeden kieruje powietrze pomiędzy podsiewacz górny a podsiewacz dolny
- Kluczowym elementem konstrukcyjnym są zmodernizowane łopatki wentylatora, które zapewniają równomierną dystrybucję powietrza pomiędzy te trzy wyloty

## Zarządzanie zebrany materiałem.

Wysoka szybkość rozładunku skraca czas przestoju do minimum. Rozładunek ziarna do nawet najwyższych przyczep ułatwia górny system rozładunku ze ślimakami rozładowniczymi o długości 4,75 m, 5,50 m lub 6,4 m (nowość!). Wyśmienita widoczność rury wyładowczej zapewnia płynne prowadzenie żniw przy jednoczesnym rozładunku ziarna podczas jazdy. Duża pojemność zbiornika na ziarno pozwala na długi czas pracy w polu.



### Duża pojemność, pełny załadunek

Wydajny przenośnik śrubowy pozwala w pełni wykorzystać pojemność zbiornika na ziarno.

Podstawowe modele		CX5.80	CX5.90	CX6.80	CX6.90
Pojemność zbiornika ziarna w wersji standard/Hillside	(l)	8300	8300 / 7300	9300	9300





# Profesjonalne zagospodarowanie plew i słomy.

Wysokiej jakości słoma, idealna do prasowania jest rezultatem możliwości szerokiego doboru różnych ustawień. W sytuacji gdzie słoma jest cięta odpowiednie jej zagospodarowanie jest istotne, szczególnie w sytuacji gdzie stosowana jest uproszczona uprawa gleby.

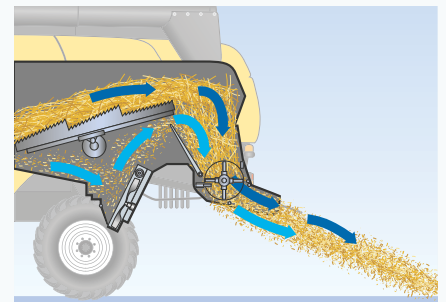
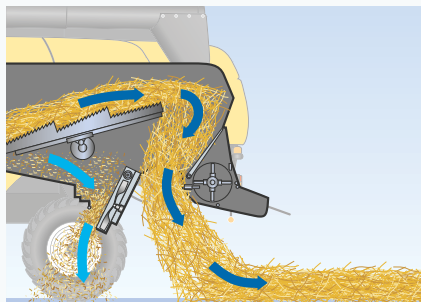

## Bele wysokiej jakości, odpowiednie na ściółkę

- Pokos niepołamanej słomy za kombajnami CX5 oraz CX6 jest wynikiem delikatnego procesu omlotu
- Kombajn wyposażony jest w regulowane grzebienie słomy, które umożliwiają kontrolę szerokości pokosu

## Zarządzanie słomą na trzy sposoby: w pokos lub na ściernisko

- Dwutarczowy rozrzutnik plew rozkłada równomiernie plewy na całej szerokości pracy
- Ilość słomy można zwiększyć poprzez skierowanie plew do słomy przeznaczonej do belowania
- Dmuchała plew miesza plewy ze słomą przeznaczoną do siekania; mieszanka jest rozkładana wspólnie z pociętą słomą
- Rozrzutnik plew posiada regulowane deflektory, które umożliwiają precyzyjne dopasowanie szerokości rozrzutu do wielkości zespołu żniwnego, czego efektem jest równomierny rozkład słomy

## Bezkompromisowa jakość: równomierne cięcie słomy

- Opcjonalna listwa Dual-Chop™ zawiera dodatkowe palce, które uniemożliwiają wydostanie się długiej słomy
- Dodatkowe cięcie słomy zapewnia wyjątkową równomierność procesu cięcia

# Moc. Szacunek. Dla Ciebie. Dla Twojego gospodarstwa. Dla przyszłości.

Zgodnie ze strategią Clean Energy Leader®, marka New Holland jest zaangażowana w zwiększanie wydajności rolnictwa przy jednoczesnym poszanowaniu środowiska — u podstaw tej strategii tkwią układy napędowe. W kombajnach CX5 i CX6 zastosowano zwiększającą wydajność silniki FPT Industrial Cursor 9 i Nef, bazujące na technologii ECOBlue™ HI-eSCR w celu zapewnienia zgodności z wymogami Tier 4B. Sprawdzona technologia ECOBlue™ wykorzystuje AdBlue w celu przetworzenia szkodliwych tlenków azotu znajdujących się w gazach spalinowych w nieszkodliwą wodę i azot. Ten układ obróbki końcowej jest oddzielony od silnika, co oznacza, iż silnik zasysa jedynie czyste, świeże powietrze. Przekłada się to na czystszy pracę jednostek napędowych, które oferują lepsze osiągi i większą oszczędność paliwa.



*Sustainable Efficient Technology*

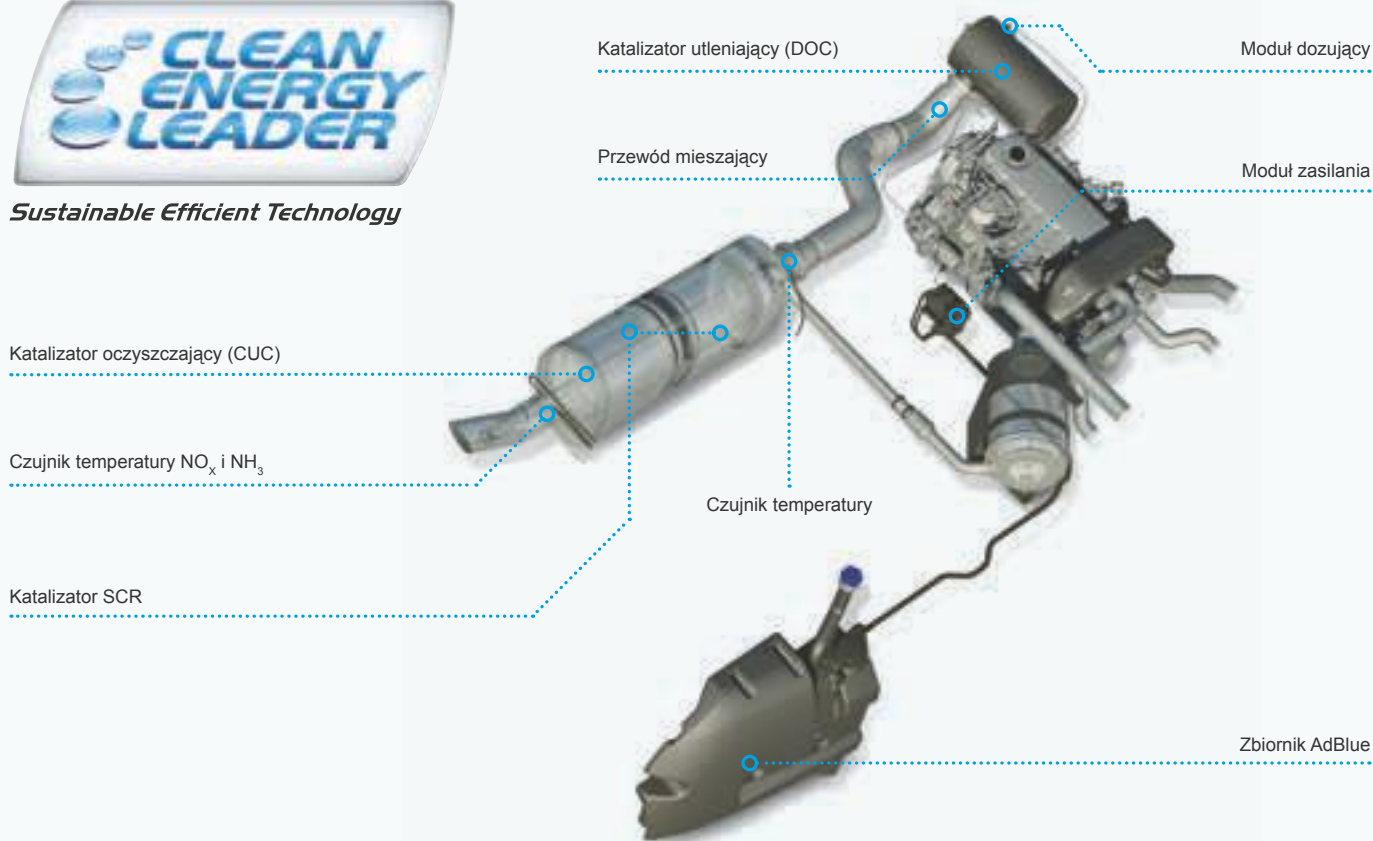

**ECOBlue** HI-eSCR

**FPT**  
POWERTRAIN TECHNOLOGIES

Podstawowe modele		CX5.80	CX5.90	CX6.80	CX6.90
Technologia		common rail	common rail	common rail	common rail
Moc znamionowa	(kW/KM)	175/238	200/272	200/272	225/306
Moc maksymalna	(kW/KM)	190/258	220/300	220/300	250/340
Regulator		elektroniczny	elektroniczny	elektroniczny	elektroniczny





### AdBlue bez dodatkowych problemów

- AdBlue to kluczowy element układu ECOBlue™ HI-eSCR
- AdBlue to mieszanka wody i mocznika, która jest dodawana do gazów spalinowych w celu ich neutralizacji
- Zbiornik AdBlue należy napełnić po co drugim napełnieniu zbiornika oleju napędowego
- Płyn jest dostępny u dealerów marki New Holland i może być składowany na terenie gospodarstwa w pojemniku o wielkości dostosowanej do Twoich potrzeb



### Zastosowanie kół tylnych w większym rozmiarze i wyjątkowo niski nacisk na grunt

- Oferta została wzbogacona o nowe, większe kierownice, które zapewniają nacisk na glebę wynoszący zaledwie 1,2 bar, a także lepszą kompensację i manewrowość w warunkach trudnych
- Klienci mogą dokonać wyboru spośród szerokiego asortymentu opon



### Nieograniczony dostęp

- Duże, zamontowane zawiasowo osłony boczne można łatwo podnieść do prac serwisowych; zapewniają one szybki i bezproblemowy dostęp



### Energooszczędne układy napędowe

- Niski pobór mocy oraz wysoka niezawodność zapewniają sprawdzone, bezpośrednie układy napędowe oraz 3-biegowa przekładnia hydrostatyczna
- We wszystkich modelach kombajnów zastosowano niezwykle solidną ramę, wykonaną z materiałów najwyższej jakości — zgodnie z tradycją Zedelgem



### Nieograniczony dostęp

- Wymiary układu chłodzącego zapewniają optymalne chłodzenie w każdym klimacie i w każdych warunkach, a wszystkie sekcje chłodnicy są łatwo dostępne dla dokładnego czyszczenia



### Oszczędność paliwa podczas przejazdów drogami publicznymi – nowy tryb Road Cruise

- Optymalne zużycie paliwa zapewnia automatyczny reduktor prędkości silnika, który dostosowuje prędkość obrotową silnika podczas jazdy drogowej

# Nowa kabina Harvest Suite™ Deluxe.

Nowa kabina Harvest Suite™ Deluxe została specjalnie opracowana pod kątem kombajnów CX5 i CX6. Jest ona o 200 mm szersza i przestronniejsza. Regulowana kolumna kierownicy i mniejsza kierownica zwiększają ergonomię pracy i poprawiają widoczność zespołu żniwnego. Dodatkowe reflektory robocze są oferowane w standardzie. Udoskonalono też pewne elementy, jak np. przednie poręcze na całej szerokości kombajnu ułatwiające czyszczenie lub nowe przyciski sterowania. Rejestrację danych pracy umożliwia pokładowa drukarka. Kubatura kabiny wzrosła do 3,7 m<sup>3</sup>, a jej przeszklona powierzchnia wynosi 6,3 m<sup>2</sup>. Komfortowe warunki pracy zapewnia niski poziom hałasu wynoszący zaledwie 73 dBA. Nowa kabina Harvest Suite™ Deluxe - poczuj smak luksusu.



## Zalecane ustawienia kombajnu (RCS)

- ACS ułatwiają konfigurowanie kombajnu do pracy z różnymi rodzajami zbóż
- Strony ACS na monitorze IntelliView™ IV zawierają informacje poglądowe, wyświetlając podstawowe parametry, które należy ustawić do pracy z wieloma rodzajami upraw roślinnych
- ACS pomagają zapewnić optymalne wykorzystanie maszyny we wszystkich warunkach pracy
- Monitor IntelliView IV można wyregulować w taki sposób, aby ułatwić jego podgląd przy zmianie warunków roboczych



## Orzeźwienie w upalne dni

- Pokażnych rozmiarów przenośna lodówka pod fotelem instruktora może być łatwo wyjęta w celu uzupełnienia zapasów
- Klimatyzacja ręczna znajduje się na wyposażeniu standardowym. Jako opcja oferowana jest również klimatyzacja automatyczna, która samoczynnie reguluje prędkością obrotową wentylatora w celu utrzymania pożądanej temperatury



## Wygoda i bezpieczeństwo

- Komfort operatora gwarantuje fotel z zawieszeniem pneumatycznym oraz bardzo dobrze wyciszona kabina







### Panoramiczny widok w zakresie 360°

- Szerokie, wyprofilowane okno kabiny Harvest Suite™ Deluxe zapewnia doskonałą widoczność
- Podłoga pochyla się do dołu, ku szybie przedniej, dzięki czemu operator ma dobry widok krawędzi zespołu żniwnego
- Znajdujące się na wyposażeniu standardowym elektryczne lusterka zapewniają świetną widoczność na boki i do tyłu
- Monitor IntelliView™ IV umożliwia zarządzanie maksymalnie trzema opcjonalnymi kamerami rejestrującymi, przy czym dla jednej przygotowano podłączenie do obserwacji jazdy wstecznej

### Widok na zbiornik ziarna z kabiny

- Duża szyba umożliwi operatorowi kontrolę wzrokową jakości ziarna i zawartości zbiornik

# Zapraszamy do środka.

New Holland posiada najlepszą ofertę foteli, obejmującą dwie różne wersje będące uzupełnieniem standardowego, pełnowymiarowego, tapicerowanego fotela instruktora. Wszystkie fotele cechują wysokiej jakości siedziska, zapewniające wysmienity komfort przy jeździe w każdym terenie.



## Fotel standardowy

- Standardowy, szeroki fotel z amortyzacją pneumatyczną i tapicerką materiałową oferuje unikalne funkcje, które zapewniają optymalny komfort operatora nawet przez najdłuższy dzień pracy



## Fotel typu Deluxe

- Górna część dwukolorowej, obszywanej tkaniny fotela, cechuje się regulacją kąta pozycji, w celu przystosowania się do pracy na najbardziej stromych zboczach. Jest to oczywisty wybór dla kombajnów Hillside oraz Laterale. Posiada on regulację odcinka lędźwiowego, kąta nachylenia i głębokości położenia siedziska, ustawienia fotela w poziomie, zapewniając operatorowi najwyższy poziom komfortu i elegancji



# Najbardziej wszechstronny pakiet oświetleniowy do kombajnów.

Pakiet oświetlenia do modeli CX5 i CX6 podniósł znacząco poprzeczkę, zapewniając światło o łącznej jasności 48.000 lumenów. Strumień światła opracowano w taki sposób, aby zapewnić maksymalną widoczność zespołu żniwnego i pola. Precyzyjny rozładunek w ciemną noc. Specjalne oświetlenie ślimaka rozładawczego pozwala wykluczyć jakiegolwiek straty ziarna. Operator może bezpiecznie opuścić kombajn dzięki lampce oświetlającej wejście, która pozostaje włączona przez 30 sekund po wyłączeniu maszyny.

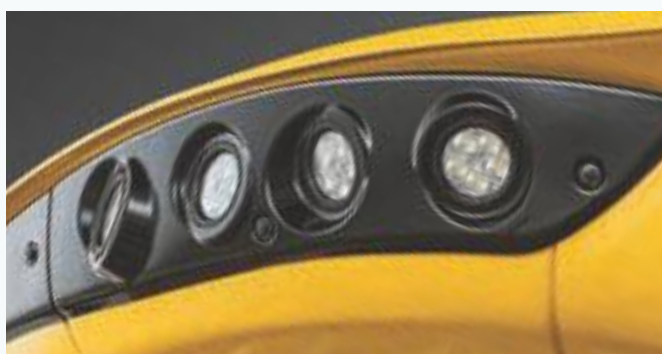

## Silniejsze oświetlenie w standardzie dzięki technologii LED

- Liczba tylnych reflektorów roboczych z każdej strony wzrosła z trzech do czterech
- Opcjonalny pakiet 12 reflektorów w technologii LED zapewnia pełną widoczność zespołu żniwnego oraz całego obszaru wokół kombajnu



## Prosta obsługa

- Specjalny panel obsługowy oświetlenia

# Maksymalna wydajności bez wysiłku.

Automatyzacja oszczędza czas i zwiększa osiągi kombajnu. Rolę wielofunkcyjnej dźwigni w modelach kombajnów CX5 i CX6 pełni sprawdzona dźwignia CommandGrip™. Jest ona wbudowana w konsolę po prawej stronie operatora. Pozycja konsoli jest regulowana w celu dopasowania do preferencji operatora, a CommandGrip™ to dźwignia, której działanie opiera się na analizie sił reakcji, zatem zawsze wraca ona do najbardziej ergonomicznej pozycji, niezależnie od prędkości ruchu do przodu. Umożliwia ona dostęp do wszystkich głównych elementów sterowania.

## Kontrola jazdy i nie tylko

Jedną z automatycznych funkcji pozwalających utrzymać wysoką wydajność dzienną jest tempomat: poprzez naciśnięcie jednego z przycisków na dźwigni CommandGrip™ kombajn zaczyna się poruszać z ustaloną prędkością polową.

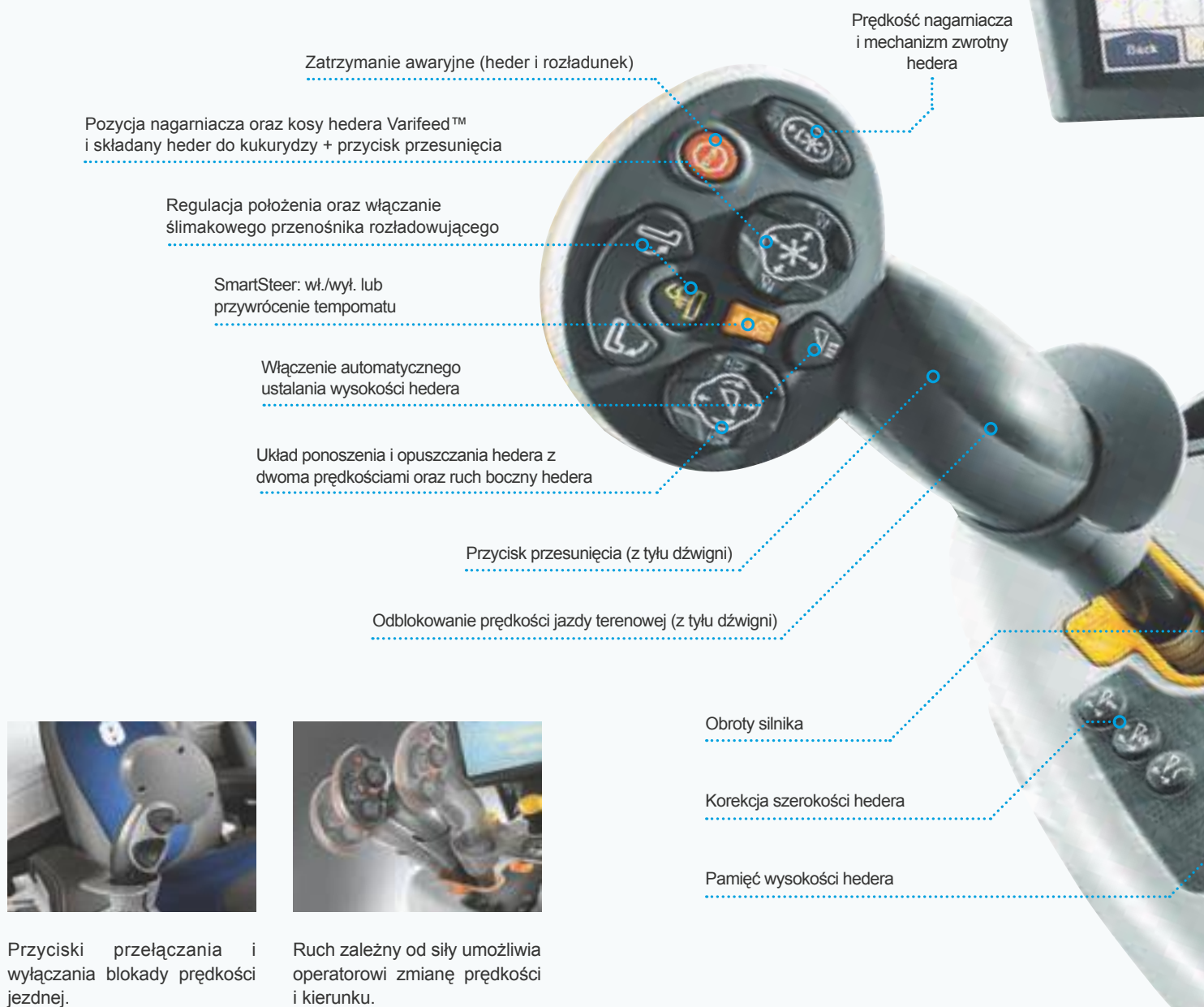





### Wystarczy dotknąć ekranu

Monitor IntelliView™ IV, dostarczający danych na temat wydajności, statystyk pracy oraz danych serwisowych, przyczynia się do zoptymalizowania osiągnięć kombajnu. Szeroki ekran dotykowy jest łatwy w użyciu. Jedną z wielu funkcji oszczędzających czas jest funkcja automatycznej konfiguracji zbioru, pozwalająca zachować określone ustawienia kombajnu, które można przywołać w przypadku ponownego wystąpienia tych samych warunków polowych.

### Nowe automatyczne funkcje w kombajnach CX5 i CX6 załączone przy użyciu monitora IntelliView™ IV

- Variator Lube - system automatycznie zwęża i rozszerza tarcze variatora bębna młócającego w celu odpowiedniego rozprowadzenia smaru na całej powierzchni jego pracy
- Clean Out - zmieniając ustawienia kombajnu z jednej uprawy na drugą, sita górne oraz dolne automatycznie otwierają się i zamykają, a wentylator uzyskuje maksymalne obroty w celu przeczyszczenia kosza sitowego



Włączanie hedera i podajnika

Uruchamianie omlotu

Prędkość bębna układu młócającego

Pozycja klepiska

Obroty wentylatora czyszczącego

Obroty wentylatora czyszczącego

Regulacja dolnego sita

Deflektory rozdrabniacza słomy

# Wyższe plony - niższe koszty.

Zwiększenie wydajności upraw lub oszczędność pieniędzy dzięki mniejszym wkładom: rolnictwo precyzyjne to koncepcja upraw, która wykorzystuje dane dotyczące konkretnych zbiorów w konkretnym miejscu, co z kolei pozwala na optymalizację nawożenia oraz wysiewu w kolejnych okresach. Modele kombajnów CX5 i CX6 są przystosowane do zainstalowania wyposażenia wspomagającego takie metody pracy.

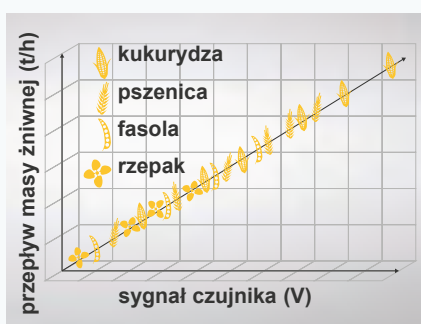

## Czujniki masy (waga) i wilgotności plonu

Opatentowane przez markę New Holland wyjątkowe, dostępne opcjonalnie czujniki plonu i wilgotności charakteryzują się wyjątkową precyzją działania i nie wymagają ponownej kalibracji przy zmianie rodzaju upraw. Czujnik wilgotności jest montowany w przenośniku ziarna. Regularnie sprawdza on próbki zebranego ziarna. Optyczny czujnik wilgotności jest montowany wewnątrz przenośnika czystego ziarna.

## Brak wymagań w zakresie kalibracji

Dzięki pomysłowej konstrukcji oryginalny czujnik urobku New Holland jest wyjątkowo dokładny niezależnie od rodzaju plonu, jego odmiany czy wilgotności ziarna. Nie ma potrzeby przeprowadzania kalibracji przy zmianie pól, zbiorów czy nawet przy przejściu z sezonu zbioru zbóż na sezon zbioru kukurydzy.

## IntelliView™ - widoczna inteligencja

Niezwykle szeroki monitor z kolorowym ekranem dotykowym IntelliView™ IV o przekątnej 26,4 cm może być wykorzystany do zarządzania opcjonalnym układem prowadzenia IntelliSteer® lite. Ustawienia można łatwo zindywidualizować, a dane przesyłać za pomocą funkcji transferu danych w pakiecie PLM® i oprogramowania PLM®.





### Samodzielne prowadzenie z układem EZ-Pilot

New Holland EZ-Pilot to podstawowy system sterowania instalowany na kolumnie kierowniczej kombajnów z serii CX. Technologia kompensacji terenu T3 wykorzystywana w systemie EZ-Pilot pozwala na utrzymanie odpowiedniego toru jazdy nawet na pofalowanym terenie.



### IntelliSteer® lite

Układ automatycznego prowadzenia IntelliSteer® lite cechują funkcjonalności tradycyjnego, zintegrowanego układu automatycznego prowadzenia IntelliSteer i możliwość szybkiego i prostego przenoszenia pomiędzy maszynami rolniczymi. Przy korzystaniu z sygnału korekcyjnego RTK intuicyjny w obsłudze układ pozwala uzyskać poziom dokładności pomiędzy przejazdami i powtarzalności w poszczególnych latach rzędu 1,5 cm.



### Korzystne cenowo układy prowadzenia zwiększające wydajność

System FM-750 można z łatwością zainstalować w kombajnach z serii CX. System FM-750 obejmujący wielofunkcyjny wyświetlacz oraz prowadzenie z wykorzystaniem diod naprowadzających pozwala na osiągnięcie progu dokładności przejazdów na poziomie +/- 20 cm lub +/- 2,5 cm. Zwiększa to precyzję prac rolnych i umożliwia utrzymanie koncentracji operatora w czasie długich dni roboczych.



### Laserowy system SmartSteer™ ułatwia jazdę

- Precyzyjne kierowanie w zbożach ułatwia opcjonalny układ prowadzenia SmartSteer™
- Laserowy skaner zamontowany na poręczy platformy odróżnia zboże ścięte od nieściętego, umożliwiając precyzyjne kierowanie i utrzymując należyty poziom czułości operatora



### System Telematyki: zarządzanie swoją maszyną z biura

System PLM® Connect pozwala na zdalne połączenie z Twoim kombajnem CX oraz kontrolę aż 74 parametrów maszyny, a wszystko zasiadając wygodnie w fotelu swojego biura. Nowy system transmisji danych pozwala na utrzymanie ciągłego połączenia między kombajnem, a ekranem Twojego monitora. Oznacza to łatwiejszą obsługę oraz zarządzanie liniami prowadzenia, granicami, mapami pokrycia, wagą i wilgotnością plonu. PLM® Connect pomoże Ci zredukować koszty paliwa oraz poprawić zarządzanie flotą w łatwy i prosty sposób.



### Zapisywanie parametrów plonu

New Holland oferuje szeroką gamę pakietów Precision Farming, które pozwolą dostosować ponoszone nakłady do potrzeb, obniżyć koszty i zwiększyć urobek. Powyższe informacje rejestrowane są w czasie rzeczywistym podczas pracy kombajnu, a następnie prosto i skutecznie przekazywane do analizy z monitora IntelliView™ IV do pakietu oprogramowania za pomocą przenośnego dysku USB o pojemności 4 GB, który z łatwością pomieści dane dotyczące 600–700 hektarów upraw.

## 360°: CX5 i CX6.

Gama modeli CX została zaprojektowana w taki sposób, aby operator mógł poświęcić więcej czasu na pracę i mniej czasu na czynności obsługowe. W końcu zdajemy sobie sprawę, iż w sezonie żniwnym cennego czasu nigdy nie jest za wiele. Wszystkie punkty serwisowe są łatwo dostępne, zaś długie okresy międzyservisowe oznaczają, iż operatorzy spędzą więcej czasu na polu.

Zbiornik paliwa oraz zbiornik płynu AdBlue o pojemności 110 l są dogodnie umieszczone obok siebie, umożliwiając jednoczesne tankowanie paliwa i napełnianie płynu AdBlue.

Dzięki łatwemu dostępowi do otwieranych szeroko ekranów przeciwpyłowych czyszczenie układu chłodzenia jest dziecinnie proste.



Poziom oleju silnikowego i hydraulicznego można sprawdzić błyskawicznie.



Z platformy obsługowej silnika można uzyskać łatwy dostęp do filtra powietrza.



Zintegrowany zbiornik na wodę umieszczono w taki sposób, aby operator mógł łatwo umyć ręce po podłączeniu zespołu żniwnego.

Łatwy dostęp z poziomu terenu do wszystkich filtrów oleju i punktów spustowych oraz scentralizowanych zespołów smarowych.

Całkowicie otwierane osłony z blokadą położenia gwarantują optymalny dostęp do wszystkich napędów i punktów serwisowych.



### Wyposażenie montowane przez dystrybutora

Twój dealer może dostarczyć i zamontować całą gamę zatwierdzonych akcesoriów.



# Usługi New Holland.



## Finanse dostosowane do rozmiaru gospodarstwa

Finansowanie Fabryczne New Holland, CNH Industrial Capital cieszy się powszechnym uznaniem i pełnym zaufaniem w sektorze rolniczym. Dostępne są usługi doradcze oraz pakiety finansowe dostosowane do Twoich indywidualnych potrzeb. Dzięki CNH Industrial Capital zyskasz spokój ducha wynikający z pomocy spółki finansowej wyspecjalizowanej w sektorze rolniczym.



## Przeszkoleni w celu zapewnienia najlepszego wsparcia

Zaangażowani technicy pracujący u Twojego lokalnego dealera New Holland przechodzą okresowe szkolenia, w trakcie których zdobywają najnowszą wiedzę. Są one prowadzone zarówno w formie kursów on-line, jak i intensywnych zajęć praktycznych. Takie nowoczesne podejście gwarantuje, że Twój dystrybutor będzie potrafił odpowiednio zadbać o najnowsze i najbardziej zaawansowane produkty New Holland.



## Aplikacje New Holland

Product apps - iBrochure - NH Weather - NH News - Farm Genius - PLM Calculator - PLM Academy



## Styl New Holland

Czy chcesz, aby marka New Holland stała się częścią Twojego codziennego życia? Zapoznaj się z bogatą ofertą produktów na stronie [www.newhollandstyle.com](http://www.newhollandstyle.com). Obejmuje ona wytrzymałą odzież roboczą, ogromny wybór modeli maszyn i wiele innych produktów. New Holland. Dopasowujemy się do potrzeb klientów.

Modele		CX5.80	CX5.90	CX6.80	CX6.90
<b>Przyrządy żniwne</b>					
Szerokość cięcia: Heder zbożowy High Capacity	(m)	4,57 - 7,32	4,57 - 7,32****	4,57 - 9,15	5,18 - 9,15
Heder zbożowy Heavy Duty Varifeed™ (przesów kosy: 575 mm)	(m)	4,88 - 7,62	4,88 - 7,62****	4,88 - 9,15	4,88 - 9,15
Heder zbożowy High Capacity Hillside (górski)	(m)	–	4,57 - 6,10	–	–
Prędkość kosy High Capacity / Varifeed™	(cykli na min)	1150 / 1300	1150 / 1300	1150 / 1300	1150 / 1300
Zapasowa kosa i zapasowe nożyki kosy		●	●	●	●
Podajnik ślimakowy z chowanymi palcami na całej szerokości		●	●	●	●
Średnica nagarniacza	(m)	1,07	1,07	1,07	1,07
Elektryczno-hydrauliczna regulacja położenia nagarniacza		●	●	●	●
Automatyczna synchronizacja prędkości nagarniacza z prędkością jazdy		●	●	●	●
Szybkoszące hydrauliczne (załączane dźwignią)		●	●	●	●
<b>Hedery do zbioru kukurydzy</b>					
Składane hedery do zbioru kukurydzy	(Liczba rzędów)	6 - 8*****	6**** - 8*****	6 - 8	6 - 8
Stale hedery do kukurydzy	(Liczba rzędów)	5	5	5	5
Zdalnie regulowane płyty obrywające		●	●	●	●
Zintegrowane rozdrabniacze łodyg		●	●	●	●
Rozdzielacze obrotowe		○	○	○	○
Automatyczny system prowadzenia wzdłuż rzędu		○	○	○	○
<b>Automatyczne systemy kontroli hedera</b>					
Kontrola wysokości ścierniska		automatyczna	automatyczna	automatyczna	automatyczna
Kompensacja położenia		●	●	●	●
Układ Autofloat™ II		●	●	●	●
<b>Przełożnik słomy</b>					
Liczba łańcuchów		3	3	4	4
Odwracanie kierunku pracy hedera i podnośnika		hydrauliczne	hydrauliczne****	hydrauliczne	hydrauliczne
Boczna regulacja położenia		●	●	●	●
<b>Kabina Harvest Suite™ Deluxe</b>					
Pakiet reflektorów roboczych w technologii LED		○	○	○	○
Standardowy fotel z amortyzacją pneumatyczną i tapicerką materiałową		●	●	●	●
Fotel Deluxe z amortyzacją pneumatyczną		○	○	○	○
Fotel instruktora z przenośną chłodziarką turystyczną (12 V/220 V)		●	●	●	●
Monitor IntelliView™ IV		●	●	●	●
Dźwignia CommandGrip™		●	●	●	●
Powierzchnia przeszklenia kabiny Harvest Suite™ Deluxe	(m²)	6,3	6,3	6,3	6,3
Maksymalnie 2 dodatkowe kamery rejestrujące (z widokiem na zaczep i rurę rozładunkową)		○	○	○	○
Jedna kamera wsteczna (na osłonie tylnej)		○	○	○	○
Zalecane ustawienia kombajnu (RCS)		●	●	●	●
Klimatyzacja		●	●	●	●
Klimatyzacja automatyczna		○	○	○	○
Ogrzewanie		●	●	●	●
Optymalny poziom hałasu w kabinie zgodny z dyrektywą	(dBA)	73	73	73	73
<b>Systemy precyzyjnego rolnictwa Precision Land Management marki New Holland</b>					
<b>Systemy prowadzenia</b>					
Montowany fabrycznie automatyczny układ prowadzenia SmartSteer™		○	○	○	○
Ręczny system prowadzenia EZ-Guide 250 lub FM-750 z EZ-Pilot		○	○	○	○
Automatyczny układ prowadzenia IntelliSteer® lite współpracujący z monitorem IntelliView™ IV		○	○	○	○
Tryb tempomatu		●	●	●	●
Automatyczny system prowadzenia wzdłuż rzędu dla hederów do zbioru kukurydzy		○	○	○	○
<b>Pakiet rolnictwa precyzyjnego Precision Farming</b>					
Pomiar wilgotności		○	○	○	○
Pomiar wydajności plonów i wilgotności		○	○	○	○
Pełny pakiet Precision Farming obejmuje: pomiar wydajności plonów i wilgotności, tworzenie mapy plonów z wykorzystaniem systemu D-GPS, oprogramowanie komputerowe i serwis oprogramowania		○	○	○	○
<b>Bęben układu młocącego</b>					
Szerokość	(m)	1,3	1,3	1,56	1,56
Średnica	(m)	0,6	0,6	0,6	0,6
Typ standardowy / typ uniwersalny		● / ○	● / ○	● / ○	● / ○
Liczba listew		8	8	8	8
Przedział prędkości	(obr./min)	400-1140	400-1140	400-1140	400-1140
Opcjonalny reduktor prędkości bębna	(obr./min)	240-685	240-685	240-685	240-685
<b>Kłepisko</b>					
Kłepisko dzielone do szybkiej wymiany		●	●	●	●
Powierzchnia	(m²)	0,86	0,86	1,04	1,04
Liczba listew		14	14	14	14
Kąt opasania – otwarty układ Opti-Thresh™	(°)	85	85	85	85
Kąt opasania – zamknięty układ Opti-Thresh™	(°)	121	121	121	121
<b>Odrzutnik</b>					
Czteropatkowy bęben odrzutnika		●	●	●	●
Średnica	(m)	0,395	0,395	0,395	0,395
Powierzchnia kłepiska odrzutnika	(m²)	0,286	0,286	0,342	0,342
Synchronizacja z prędkością bębna		●	●	●	●
<b>Separator obrotowy</b>					
Średnica	(m)	0,59	0,59	0,59	0,59
Prędkość	(obr./min)	400/760	400/760	400/760	400/760
Beznarzędziowa szybka zmiana prędkości		●	●	●	●
Powierzchnia kłepiska (łącznie z rusztem)	(m²)	0,84	0,84	1,01	1,01
Układ Multi-Thresh™		●	●	●	●
Całkowita powierzchnia kłepisk	(m²)	1,988	1,988	2,387	2,387
Odrzutnik słomy Straw Flow™		○	○	○	○



Modele	CX5.80	CX5.90	CX6.80	CX6.90
<b>Wytrząsacze słomy</b>				
Liczba	5	5	6	6
Powierzchnia separacji (m <sup>2</sup> )	5,38	5,38	6,45	6,45
Wytrząsacze słomy z regulacją prędkości Opti-Speed™	○	○	○	○
<b>Czyszczenie</b>				
System kaskadowy Triple-Clean™	●	●	●	●
Układ samopoziomowania Smart Sieve™: system czyszczący automatycznie dostosowanie do rozmiaru ziarna	○	○****	○	○
Korekcja nachylenia stoku na sicie wstępny i główny (%)	25	25	25	25
Podsiewacz wyjmowany z przedniej części z systemu czyszczącego Fix	●	●	●	●
Podsiewacz wyjmowany z przedniej części z systemu czyszczącego Smart Sieve™	●	●	●	●
System czyszczenia wstępnego	●	●	●	●
Powierzchnia objęta działaniem dmuchawy FS (m <sup>2</sup> )	4,321	4,321	5,207	5,207
Ustawienie zdalnego sterowania sitem	●	●	●	●
<b>System poziomujący</b>				
Opcjonalny system poziomujący Laterale Slope (jazda wzdłuż zbocza – Side-Hill) (%)	–	18	–	18
System poziomujący Wide Hillside (jazda wzdłuż zbocza – Side-Hill, pod górę – Up-Hill, w dół – Down-Hill) – całkowita szerokość = 4,0 m (%)	–	38/30/10	–	–
System poziomujący Narrow Hillside (jazda wzdłuż zbocza – Side-Hill, pod górę – Up-Hill, w dół – Down-Hill) – całkowita szerokość = 3,5 m (%)	–	32/30/10	–	–
<b>Wentylator czyszczący</b>				
System Opti-Fan™	●	●	●	●
Liczba łopatek	6	6	6	6
Zmienny zakres prędkości – opcjonalnie niski (obr./min)	165-420	165-420	165-420	165-420
– standardowo wysoki (obr./min)	400-1000	400-1000	400-1000	400-1000
Elektryczna regulacja prędkości z kabiny	●	●	●	●
<b>System domlający</b>				
Wysokowydajny przenośnik zboża: powrót do bębna	●	●	●	●
Podgląd powrotów na monitorze IntelliView™ III	●	●	●	●
<b>Przenośnik ziarna</b>				
Wysokowydajny przenośnik ziarna z wysokowydajnymi łańcuchami i łopatkami	●	●	●	●
<b>Zbiornik ziarna</b>				
Pojemność / wersja Hillside (l)	8300	8300 / 7300	9300	9300
Centralne naplanianie, składany element przenośnika ślimakowego, system „Bubble-up”	●	●	●	●
<b>Ślimak rozładowczy</b>				
Rura do górnego rozładunku (4,75 m)	●	●	○	○
Rura do górnego rozładunku (5,50 m)	○	○	●	●
Prędkość rozładowywania / wersja Hillside (l/s)	90	100/90	100	100
Wziernik do pobierania próbek ziarna	●	●	●	●
Sygnalizator zapełnienia zbiornika na ziarno	●	●	●	●
Obrót podajnika ślimakowego układu rozładowującego (°)	105	105	105	105
<b>Silnik New Holland*</b>				
Zgodność z normami dot. emisji silników	Nef (6,7 l)* Tier 4B / Poziom 4	Nef (6,7 l)* Tier 4B / Poziom 4	Nef (6,7 l)* Tier 4B / Poziom 4	Cursor 9 (8,7 l)* Tier 4B / Poziom 4
Układ ECOBlue™ Hi-eSCR (selektywna redukcja katalityczna)	●	●	●	●
Układ wtrysku paliwa	common rail	common rail	common rail	common rail
Moc wyjściowa silnika przy prędkości obrotowej 2100 obr./min wg ISO 14396 - ECE R120 (kW/KM)	175/238	200/272	200/272	225/306
Maksymalna moc silnika przy prędkości obrotowej 2000 obr./min wg ISO 14396 - ECE R120 (kW/KM)	190/258	220/300	220/300	250/340
Przystosowanie do mieszanki paliwa biodiesel**	B20	B20	B20	B20
Typ regulatora	elektroniczny	elektroniczny	elektroniczny	elektroniczny
Sprężarka powietrza	○	○	○	○
System odmuchiwania ekranu chłodnicy	○	○	○	○
<b>Zbiorniki paliwa</b>				
Pojemność zbiornika na olej napędowy / pojemność zbiornika AdBlue (l)	670/110	670/110	670/110	670/110
<b>Przekładnia</b>				
Skrzynia biegów	hydrostatyczna 3-bieg.	hydrostatyczna 3-bieg.	hydrostatyczna 3-bieg.	hydrostatyczna 3-bieg.
Sterowanie pompą hydrostatyczną Hytron	elektroniczne	elektroniczne	elektroniczne	elektroniczne
Zmiana biegów podczas pracy	●	●	●	●
Tryb tempomatu	●	●	●	●
Blokada mechanizmu różnicowego	●	●	●	●
Napęd na tylne koła	○	○	○	○
Prędkość maksymalna (km/h)	25	25	25	25
<b>Zarządzanie resztkami poźniwnymi</b>				
Rozdrabniacz słomy Dual-Chop™	○	○	○	○
Zdalna regulacja kierownic rozdrabniacza	○	○	○	○
Regulowany rozrzutnik plew	○	○	○	○
<b>Wymiary</b>				
Z kołami trakcyjnymi*****	650/75-R32	710/75-R34	710/75-R34	710/75-R34
Maksymalna wysokość w pozycji transportowej (mm)	3930	3990****	3990	3990
Maksymalna szerokość w pozycji transportowej (mm)	3275	3265****/****	3500	3500****
Maksymalna długość z rozłożoną rurą wyladowczą, bez hedera (mm)	8760	8760	8760	8760
<b>Masa</b>				
Wersja standardowa bez hedera i rozdrabniacza słomy (kg)	12.300	12.400	13.200	13.400
Wersja Hillside bez hedera i rozdrabniacza słomy (kg)	–	14.000	–	–
Wersja Laterale bez hedera i rozdrabniacza słomy (kg)	–	13.900	–	14.700

● Standard ○ Opcja – Niedostępne

\* Opracowany przez FPT Industrial \*\* Mieszanka biodiesel musi być w pełni zgodna z najnowszą specyfikacją dotyczącą paliwa, EN14214:2009, a obsługa ma być zgodna ze wskazówkami zawartymi w podręczniku operatora \*\*\* Niedostępna dla wersji Laterale \*\*\*\* Niedostępne dla wersji Hillside \*\*\*\*\* W zależności od rynku dostępne są także koła trakcyjne inne niż wymienione (620/75-R30; 320/75-R34; 800/65-R32; 900/60-R32; 30,5 x 32; 1050/50-R32) \*\*\*\*\* Tylko w połączeniu z konkretnymi rozmiarami opon i na płaskich polach

# New Holland Top Service: informacje i wsparcie dla klientów.



## Najwyższa dostępność

Zawsze jesteśmy gotowi służyć pomocą – 24 godziny na dobę, 7 dni w tygodniu, przez cały rok! Niezależnie od tego, jakiej informacji potrzebujesz, jaki masz problem czy prośbę, wystarczy, że zadzwonisz pod numer telefonu 00800 64 111 111 lub do najbliższego dealera New Holland.



## Najwyższa szybkość

Ekspresowa dostawa części – zawsze na czas i w dowolne miejsce!



## Najwyższy priorytet

Szybkie rozwiązywanie problemów w czasie sezonu – zbiory nie mogą czekać!



## Najwyższy poziom zadowolenia

Znajdujemy i wdrażamy niezbędne rozwiązanie, na bieżąco informując klienta – aż będzie w 100% zadowolony!



TWÓJ LOKALNY DEALER



[www.newholland.pl](http://www.newholland.pl)

